



# DESIGNPLATTFORM





# INNEHÅLL

<u>INLEDNING</u>	3	<u>4.0 VÄGVISNING</u>	28
<u>TERMINOLOGI</u>	4	4.1 Hänvisningssystem	29
		4.2 Hänvisningssystem / färger	30
		4.3 Hänvisningssystem / bilar	31
<u>GRAFISKA GRUNDELEMENT</u>		<u>5.0 BYGGSYSTEM OCH</u>	
1.0 Guldstjärnan	5	<u>PERSONALMATERIAL</u>	32
1.1 Logotyp	6	5.1 Byggsystem	33
1.2 Logotyp för samarbeten	7	5.2 Personalmaterial	34
1.3 Om guldkronan	8		
<u>2.0 SEXKANTEN</u>	9	<u>6.0 DIGITALT</u>	35
2.1 Sexkanten i applikationer	10	6.1 Digital guidning	36
<u>3.0 INFORMATION</u>	11		
3.1 Färger / identitet	12		
3.2 Färger / information	13		
3.3 Typografi / identitet	14		
3.4 Typografi / Office-typsnitt	16		
3.5 Kartor	18		
3.6 Illustration	20		
3.7 Fotografi	21		
3.8 Piktogram	22		
3.9 Informationsplats	23		
3.10 Informationssystem	24		
3.11 Informationssystem	25		
3.12 Broschyrer	26		
3.13 Papper	27		

# INLEDNING

Sveriges nationalparker är själva sinnesbilden för skyddad natur i Sverige. Den visuella identiteten har som uppgift att lyfta fram och förtydliga Sveriges nationalparker som idé och attraktion.

Syftet med denna designplattform är att beskriva Sveriges nationalparker designkoncept på ett inspirerande och pedagogiskt sätt. Den innehåller även grundläggande riktlinjer för hur logotyp, typografi och färger ska hanteras. Här finns också många exempel på olika tillämpningar.

Designplattformen vänder sig till dig som jobbar med Sveriges Nationalparker och vill få en övergripande bild av hur den nya visuella identiteten fungerar och kommer att se ut.

# TERMINOLOGI

Identiteten talar om vad man är, vart man strävar och hur man vill uppfattas. Oftast kan den beskrivas genom ett antal värdeord - värden som genomsyrar verksamheten.

Den grafiska profilen stödjer identiteten visuellt. I den ingår grafiska grundelement som t ex logotyp, färger och typsnitt. En väl genomförd grafisk profil bidrar till att skapa en tydlig helhet.

En logotyp är ett bärande element i en grafisk profil. Den markerar en identitet och signalerar både innehåll och attityd. Vår logotyp består av guldstjärnan- och parknamnet i förening.



# 1.0 GULDSTJÄRNAN



Nationalparkernas logotyp utgår från den redan kända och etablerade snöstjärnan som används för skyddade områden i Sverige. Men för Sveriges Nationalparker blir snöstjärnan en guldstjärna och i tredimensionell form blir den dessutom en krona. Allt för att symbolisera att det här rör sig om den finaste och mest sevärda svenska naturen. Vår logotyp har alltid samma färg och form men guldets speglar respektive nationalparks särart.

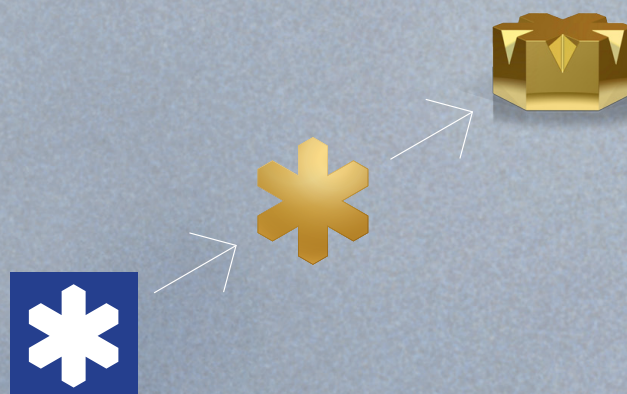



## 1.1 LOGOTYP

### LOGOTYP SVERIGES NATIONALPARKER



För att guld i fyrfärgstryck skall upplevas som guld behöver man skapa en illusion av att ljuset reflekteras i guldtytan. Genom att låta naturen speglas i guldstjärnan speglas verksamheten i



dubbel bemärkelse. De individuella logotyperna för respektive nationalpark får en spegling av den egna naturen. Logotypen med enbart guldstjärna används sparsamt och bara i



vissa sammanhang, t ex på pins, som klistermärken, i parkmärken och på kläder.



Stjärnan kompletteras med ett enkelt och tydligt system med typografi på två rader. Text i stjärnan anger en aktiv, positiv riktning och ger logotypen en egen karaktär. I stjärnan berättas vilket

år nationalparkerna är grundade. Ovan visas internationell logotyp samt en svartvit variant som kan användas vid behov.



### LOGOTYPER FÖR ENSKILDA NATIONALPARKER





## 1.2 LOGOTYP FÖR SAMARBETEN



När logotypen ska synas i samarbeten eller om externa organisationer använder vår logotyp i sin verksamhet finns en särskild version.

PARTNER

I SAMARBETE  
MED

AUTORISERAD  
PARTNER  
TILL



## 1.3 OM GULDKRONAN

### GULDKRONAN - INTE VÅR LOGOTYP

Guldkronan bygger på guldstjärnan i logotypen. Den är en stark identitetsbärare men inte en logotyp och ska bara användas i vissa sammanhang - som nationalparksmarkör och ett antal tillämpningar till. Däremot får den aldrig ersätta vår logotyp.





# 2.0 SEXKANTEN

Guldstjärnan blir utgångspunkten för Sveriges Nationalparker formspråk. Från den formen får vi den enkla byggstenen sexkanten, en tydlig geometrisk form vi känner från naturen som kan byggas på och utvecklas i oändlighet. Guldstjärnan är logotypen och avsändaren och sexkanten formspråket som möjliggör igenkänning i alla delar, även den allra enklaste och minsta.

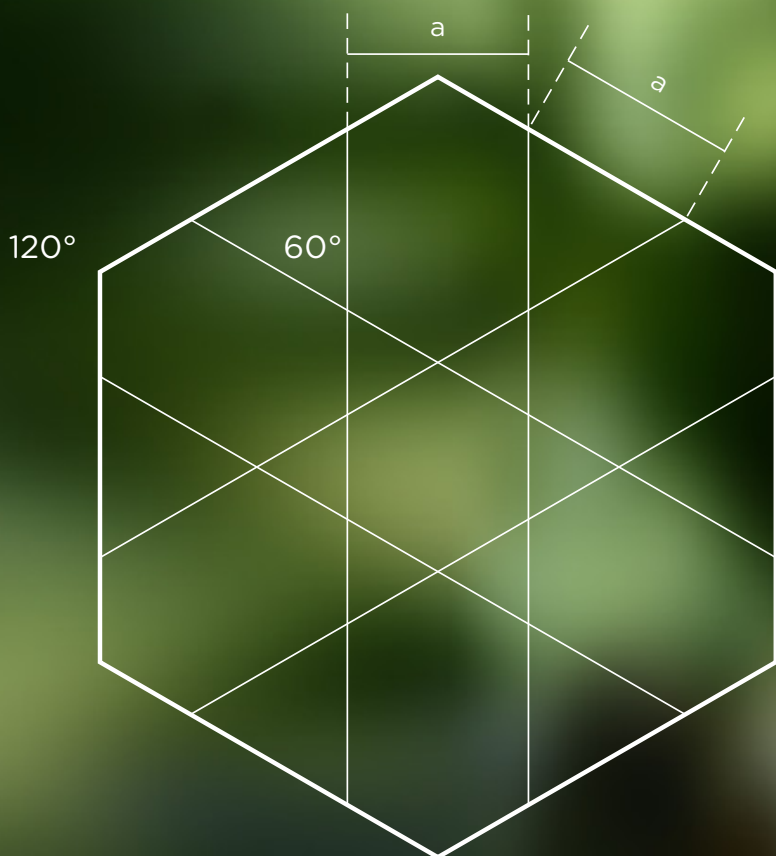

## SEKANTFORMEN

Sexkantformen liksom stjärnan har hämtat inspiration från naturen där den återfinns i både djur-, växt- och mineralriket. I mötet mellan stjärna och hexagon uppstår kronan - en symbol för vår finaste natur.



Elevation vägvisare - placering vid bilväg



## 2.1 SEXKANTIGHET I APPLIKATIONER



### ANVÄNDNING AV SEXKANTEN

Sexkanten tjänar som ett sammanbindande element. Guldstjärnan kan skrivas in i sexkanten, våra piktogram ligger i en sexkant, vägvisningssystemet bygger på samma form och den 120 gradiga vinkeln återfinns i konstruktioner och andra element.



# 3. INFORMATION

Vi vet att en femtedel av alla människor har någon slags funktionsnedsättning, därför blir pedagogik och tillgänglighet vårt viktigaste fokus. Det ska vara enkelt och engagerande att ta till sig det vi berättar, alltid med mer bild än text och så ofta det går kompletterat med ljud och modeller.

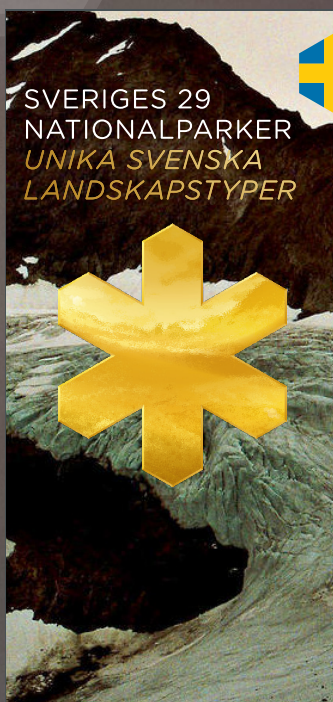

## 3.1 FÄRGER / IDENTITET

### FÄRGPALETT / IDENTITET

#### LOGOTYP



#### LOGOTYP

Stjärnan i vår logotyp är framtagen för att efterlikna guld där naturen speglas i ytan. Denna trycks alltid i CMYK.

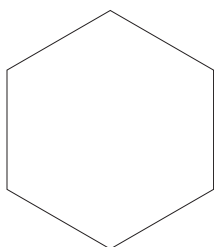

#### VITT

PMS -  
CMYK 0/0/0/0  
RGB 255/255/255  
NCS S0500-N



#### FLINTA

PMS 426 C  
CMYK 20/0/15/95  
RGB 31/36/36  
NCS S8502-B

#### BAKGRUNDSFÄRGER

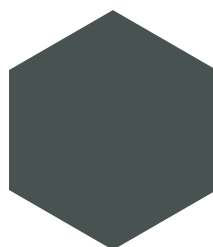

#### SKIFFER

PMS Cool Grey 11  
CMYK 15/0/10/80  
RGB 75/82/82  
NCS S7502-B



#### BASALT

PMS Cool Grey 9  
CMYK 10/0/5/50  
RGB 144/151/151  
NCS S5502-B

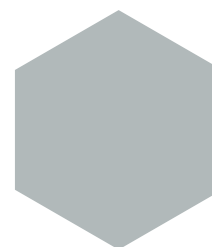

#### ASKA

PMS Cool Grey 4  
CMYK 5/0/3/30  
RGB 190/195/194  
NCS S2502-B

#### ACCENTFÄRGER

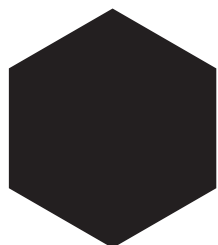

#### SVART

PMS Proc. Black  
CMYK 0/0/0/100  
RGB 0/0/0  
NCS S9000-N



#### BRANDTICKA

PMS 1655  
CMYK 0/80/100/0  
RGB 250/110/66  
NCS S0585-Y60R

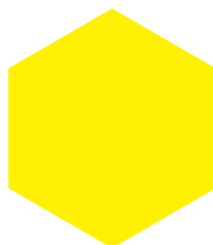

#### GYLLING

PMS Yellow C  
CMYK 0/0/100/0  
RGB 249/227/0  
NCS S0580-Y

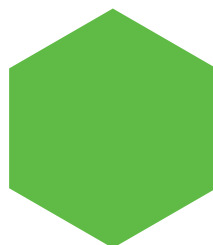

#### LÖVGRODA

PMS 369  
CMYK 65/0/100/0  
RGB 88/166/24  
NCS S2070-G80Y

#### GULD

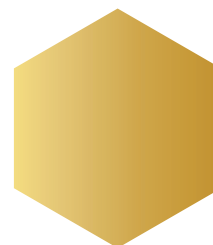

#### GULD

Guld används endast i arkitektoniska detaljer så som vår markör.

### INDELNING AV FÄRGER

Färgpalettens roll är både att stärka identiteten och effektivt guida besökaren i naturen. Vi har två färgpaletter för olika ändamål. De är uppdelade i färgpalett/identitet och färgpalett/information, för att guida i naturen.

### IDENTITETSFÄRGER

Färgpalettens roll är att stärka identiteten. Guld används sparsamt: I logotypen och på viktiga arkitektoniska element. Komplementfärgerna ger lugn åt bakgrunder och större ytor. Accentfärger är aktiva nyanser som används för att märka ut detaljer. Identitetsfärgerna används t ex till rubriker i trycksaker, profilkläder eller annat profilmaterial.

### Exempel användning

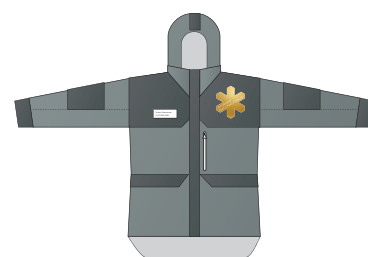
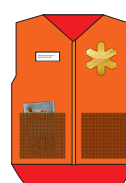



## 3.2 FÄRGER / INFORMATION

### FÄRGALETT / INFORMATION / PIKTOGRAM



**LINGON**  
PMS 485  
CMYK 0/96/100/0  
RGB 237/45/35  
NCS S1085-Y80R

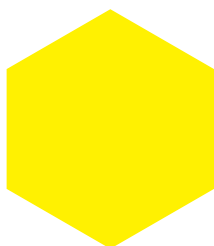

**GYLLING**  
PMS Yellow C  
CMYK 0/0/100/0  
RGB 249/227/0  
NCS S0580-Y



**BLODRISKA**  
PMS 151  
CMYK 0/55/100/0  
RGB 255/121/0  
NCS S0585-Y50R

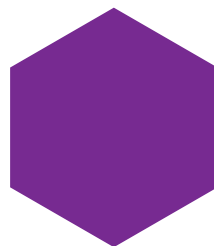

**AKLEJA**  
PMS 2602  
CMYK 65/100/0/0  
RGB 127/19/153  
NCS S3055-R50B



**KUNGSFISKARE**  
PMS 313  
CMYK 100/0/10/0  
RGB 0/152/195  
NCS S3060-B10G

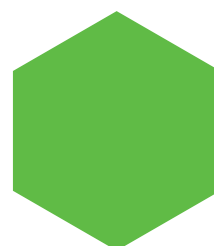

**LÖVGRODA**  
PMS 369  
CMYK 65/0/100/0  
RGB 88/166/24  
NCS S2070-G80Y

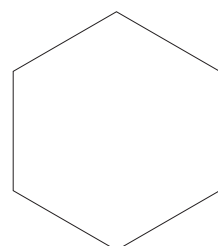

**VITT**  
PMS -  
CMYK 0/0/0/0  
RGB 255/255/255  
NCS S0500-N



**FLINTA**  
PMS 426 C  
CMYK 20/0/15/95  
RGB 31/36/36  
NCS S8502-B



**SKIFFER**  
PMS Cool Grey 11  
CMYK 15/0/10/80  
RGB 75/82/82  
NCS S7502-B



**BASALT**  
PMS Cool Grey 9  
CMYK 10/0/5/50  
RGB 144/151/151  
NCS S5502-B

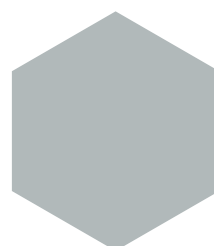

**ASKA**  
PMS Cool Grey 4  
CMYK 5/0/3/30  
RGB 190/195/194  
NCS S2502-B

Färgpalettens roll är att effektivt guida besökaren i naturen. Färgerna är valda som tydliga signalfärger och fungerar utan att förväxlas med varandra.

### Exempel användning

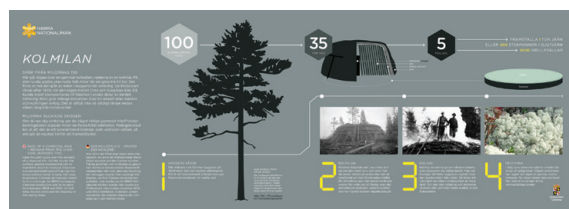

## 3.3 TYPOGRAFI / IDENTITET

### IDENTITETSTYPSNITT

Till tryckta media som t ex broschyrer, informationsskyltar, annonser, böcker m m använder vi våra Identitetstypsnitt. Till vardags när vi skriver brev, tar fram material i t ex Office-program använder vi oss av våra Office-typsnitt. Våra identitetstypsnitt är speciellt utvalda för oss och består av två typsnitt: En linjär med runda avslut som även återfinns i vår logotyp, den används i rubriker och kortare texter

och kan enkelt formas med fräsverktyg. De rundade avsluten har även en historisk koppling till vägvisning i natur. Gotham Rounded är lättläst och välritat vilket gör den enkel att använda. Till längre texter som brödtext används ett typsnitt med "klackar", en antikva, för god läsbarhet. Sentinel är rejält och fungerar bra tillsammans med Gotham.





## 3.3 *TYPOGRAFI / IDENTITET*

Gotham Rounded Book

ABCDEFGHIJKLMNOPQRSTUVWXYZÅÄÖ  
abcdefghijklmnopqrstuvwxyzåäö 1234567890

Gotham Rounded Book Italic

*ABCDEFGHIJKLMNOPQRSTUVWXYZÅÄÖ*  
*abcdefghijklmnopqrstuvwxyzåäö 1234567890*

Sentinel Book

ABCDEFGHIJKLMNOPQRSTUVWXYZÅÄÖ  
abcdefghijklmnopqrstuvwxyzåäö 1234567890

Sentinel Book Italic

*ABCDEFGHIJKLMNOPQRSTUVWXYZÅÄÖ*  
*abcdefghijklmnopqrstuvwxyzåäö 1234567890*

Sentinel Semibold

**ABCDEFGHIJKLMNOPQRSTUVWXYZÅÄÖ**  
**abcdefghijklmnopqrstuvwxyzåäö 1234567890**

Sentinel Semibold Italic

***ABCDEFGHIJKLMNOPQRSTUVWXYZÅÄÖ***  
***abcdefghijklmnopqrstuvwxyzåäö 1234567890***

## 3.4 TYPOGRAFI / OFFICE-TYPSNITT

### OFFICE-TYPSNITT

När vi inte har möjlighet att använda våra Identitetstypsnitt, t ex i mailkorrespondens, textdokument m m, använder vi våra Office-typsnitt: Arial/Helvetica fungerar bra i rubriker och i kortare texter samt finns i de flesta datorer. Till längre texter använder vi ett typsnitt med "klackar", en serif. Georgia är generös och lättläst samt fungerar bra även i längre texter på webben. Även Georgia finns i de flesta datorer.

Exempel på tillämpad typografi

# HAMRA NATIONALPARK *EN SYDNORRLÄNSK BARRURSKOG*

Skogen i Hamra nationalpark är i det närmaste helt orörd av skogsbruk. Här finns träd i alla åldrar och nedbrytningsstadier.

Nationalparken är en del av ett flackt myrlandskap med insprängda, låga ytor av skogklädd fastmark. **Hela parken kan betraktas som en** stor skogsholme, helt omgiven av öppna myrar, utom i norr där den gränsar mot Svansjön.

### SKOGEN VAR SKYDDSVÄRD REDAN FÖR 100 ÅR SEDAN

Hamra avsattes som nationalpark efter ett riksdagsbeslut 1909. Den redan då gamla skogen ansågs vara »*det märkligaste urskogsområde som inom Sveriges egentliga skogsområde torde finnas*«. Det område som skyddades var bara 28 ha, men ansågs ändå vara tillräckligt stort.

Exempel på tillämpad typografi



## 3.4 *TYPOGRAFI / OFFICE-TYPSNITT*

Arial/Helvetica Regular

ABCDEFGHIJKLMNOPQRSTUVWXYZÅÄÖ  
abcdefghijklmnopqrstuvwxyzåäö 1234567890

Arial/Helvetica Oblique

*ABCDEFGHIJKLMNOPQRSTUVWXYZÅÄÖ  
abcdefghijklmnopqrstuvwxyzåäö 1234567890*

Georgia Regular

ABCDEFGHIJKLMNOPQRSTUVWXYZÅÄÖ  
abcdefghijklmnopqrstuvwxyzåäö 1234567890

Georgia Italic

*ABCDEFGHIJKLMNOPQRSTUVWXYZÅÄÖ  
abcdefghijklmnopqrstuvwxyzåäö 1234567890*

**ABCDEFGHIJKLMNOPQRSTUVWXYZÅÄÖ  
abcdefghijklmnopqrstuvwxyzåäö 1234567890**

Georgia Bold Italic

***ABCDEFGHIJKLMNOPQRSTUVWXYZÅÄÖ  
abcdefghijklmnopqrstuvwxyzåäö 1234567890***

## 3.5 KARTOR

### KARTOR

För att beskriva Sveriges nationalparker som attraktion har vi tre kartnivåer: Översiktskarta för att visa nationalparkens alla delar. Förenklad karta för att lyfta ut vissa delar som t ex händelser i nationalparken. Linjekarta för att visa leder och slingors olika stoppunkter. Egna piktogram och kartsymboler gör det lätt att förstå och känna igen sig.

### ÖVERSIKTSKARTA

Den mest detaljerade kartnivån beskriver hela nationalparken. I kartunderlaget ska topografi gå att urskilja. Uttrycket ligger nära Google Earths satellitbilder men bearbetat efter behov. Med halvttransparenta färger och mönster i skikt kan olika naturtyper och företeelser illustreras. I digitala media kan de olika skikten skalas av för att på ett pedagogiskt sätt beskrivas utförligare.

### ÖVERSIKTSKARTA

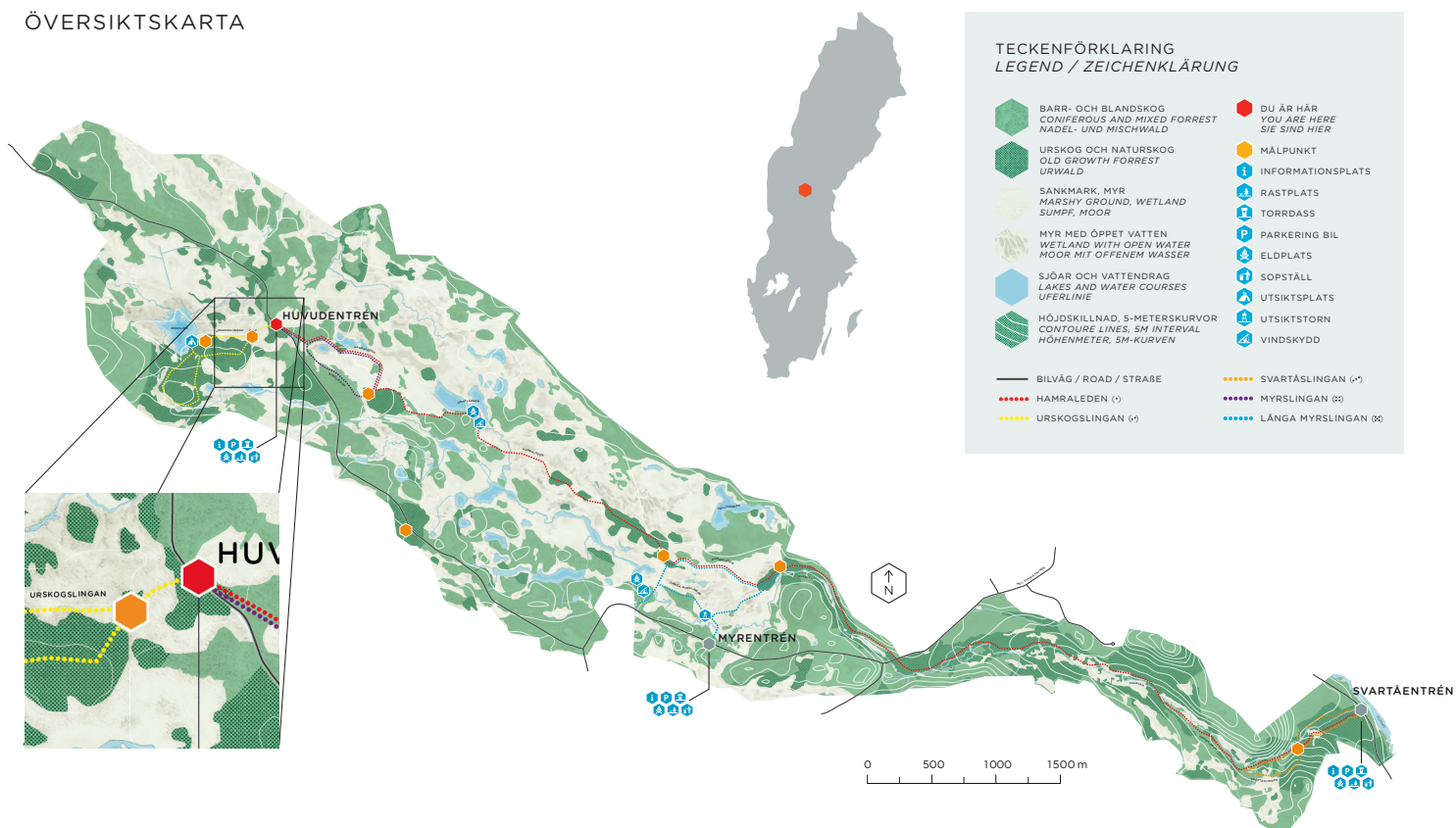



## 3.5 KARTOR

### LINJEKARTA

För att bättre kunna lyfta fram nationalparken som attraktion och lättare guida besökaren har vi en kartnivå för leder och slingor. Kartan har hämtat inspiration från tunnelbanans linjekarta med färgkodning och hållplatser (målpunkter).

### FÖRENKLAD KARTA

För att lätt kunna illustrera olika företeelser i nationalparken som t ex "I den här delen brann det för fem år sedan." har vi en förenklad karta där det är lätt att lägga till specifika fakta. Den förenklade kartan kan även användas till temaslingor, tillfälliga och periodiska händelser, lokala biotoper mm.

### LINJEKARTA

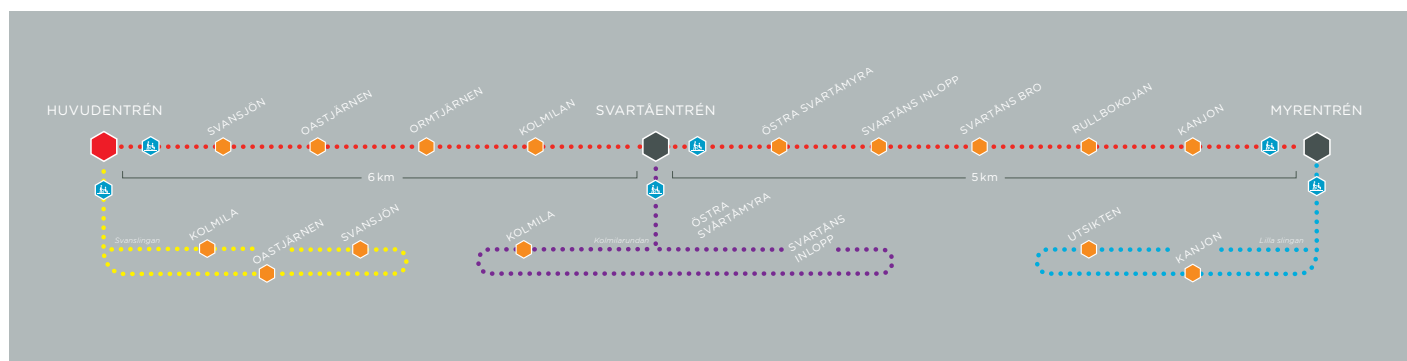

### FÖRENKLAD KARTA

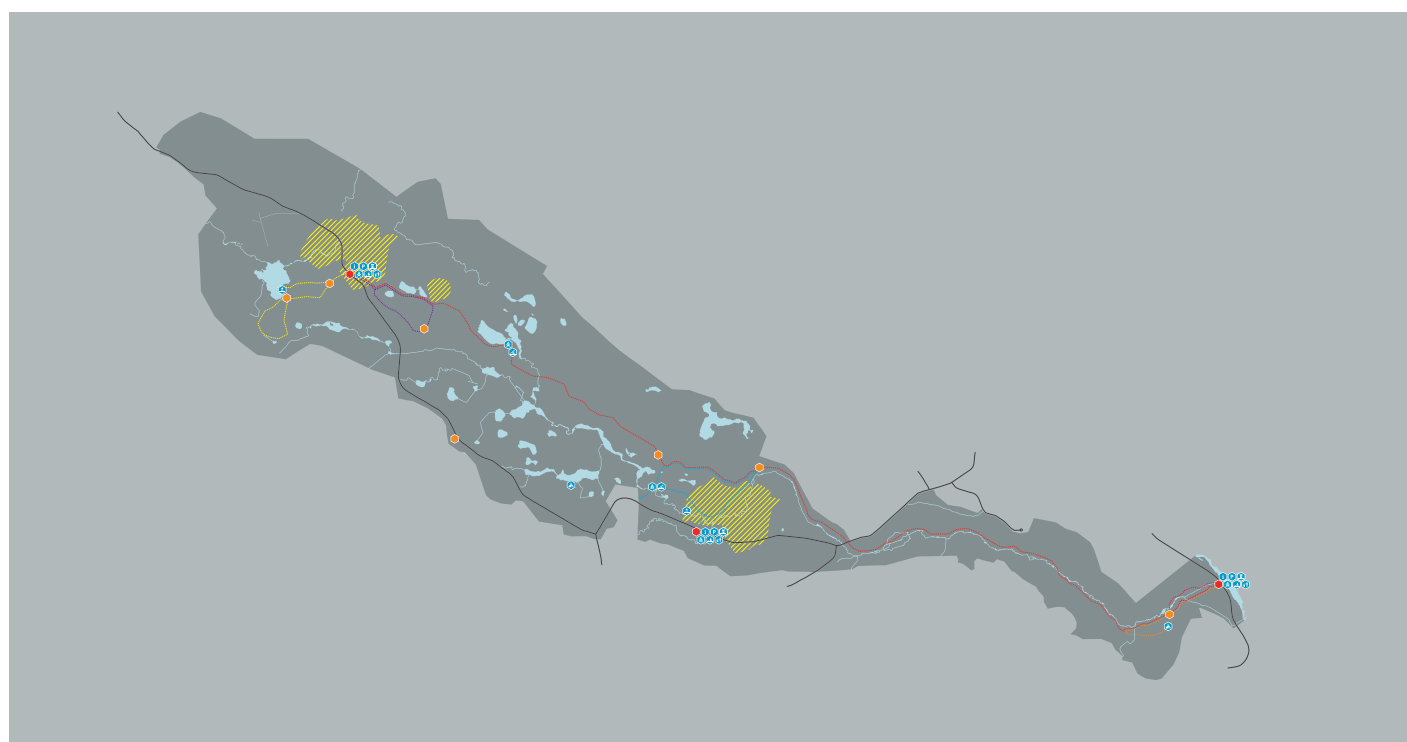

## 3.6 ILLUSTRATION

### ILLUSTRATION / STILISERAT

För information och statistik används ett mer stiliserat och stringent manér som fungerar bra att beskriva naturen på ett mer schematiskt sätt. Med förenklade siluetter av djur och växter kan man arbeta med olika illustratörer och fortfarande skapa ett sammanhållet manér. Illustrationerna används som ifyllda siluetter och konturlinjer av siluetter. Här används färger från den egna paletten.

### ILLUSTRATION / NATURALISTISKT

För att visa nationalparkernas biologiska mångfald använder vi ett naturalistiskt illustrativt manér. Smarta samarbeten är viktigt att hitta. Nationalnyckelns fantastiska illustrationer är i helt rätt manér för att skapa intresse för djur och växter.

#### Illustration / stiliserat

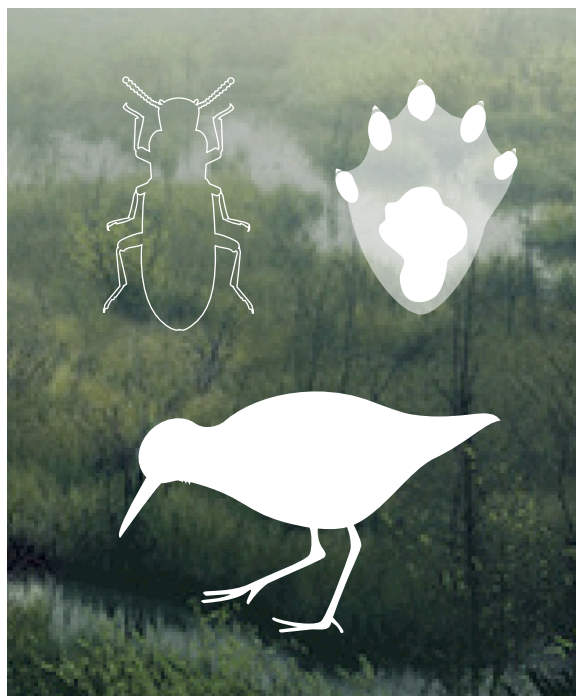
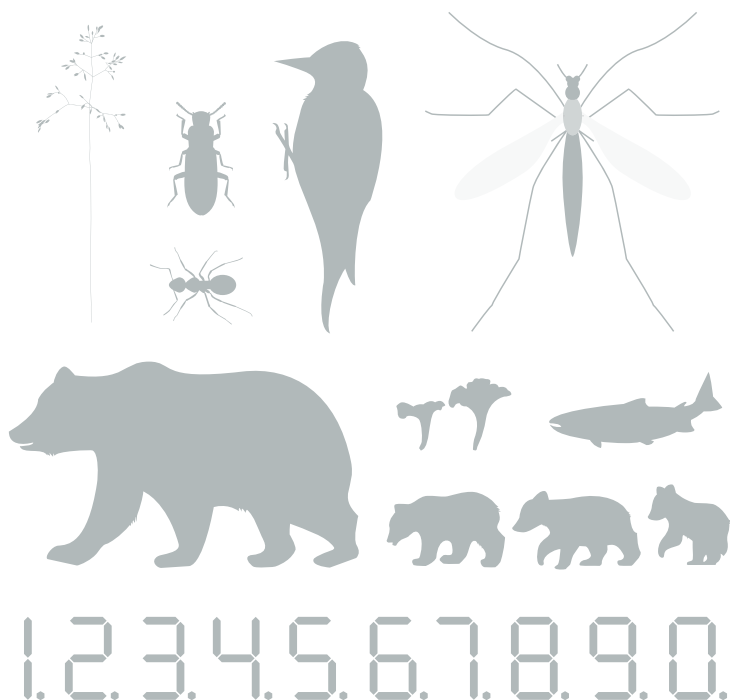

#### Illustration / naturalistiskt





## 3.7 FOTOGRAFI

### FOTOMANÉR

Fotomanéret är en viktig del av den visuella identiteten och indikerar att man kan komma nära naturen. Manéret ska förmedla både de värden som ligger i "Sveriges bästa bevarade natur" med storslagna scenerier och naturupplevelser samt gå ner i minsta detalj och beskriva blommor och insekter. Det finns även en nivå som hanterar nationalparkens personal och infrastruktur samt besökarens möte med nationalparken. Bland bilder

på människor ska alla typer besökare representeras. Vi tror huvuddelen av bildbehovet med fördel kan köpas från amatörer och semi-proffs. Naturfotointresset och digitalfotografiet har skapat en ny marknad med nya värderingar, och ett enormt utbud. Utöver det stora utbudet, det sympatiska i att allmänheten/ besökaren får möjlighet att publicera sina bilder kan det även kombineras med fototävlingar.

### Infrastruktur och människor i nationalparken



### Närbild / stillbild naturen

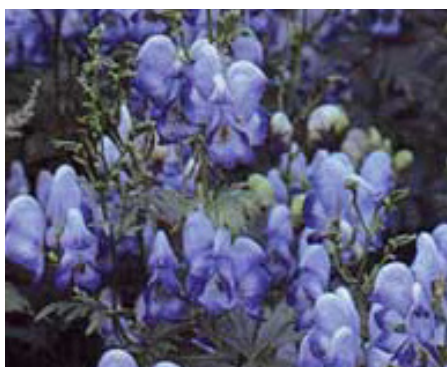

### Utzoomat / miljöbild



### Nationalparkmärken / Fotografiska motiv



## 3.8 PIKTOGRAM

### Aktivitet



### Påbud



### Information och hänvisning i parken



### Språk



### Leder



### Exempel på applikationer



### Sopsortering



### Varning / Förbud

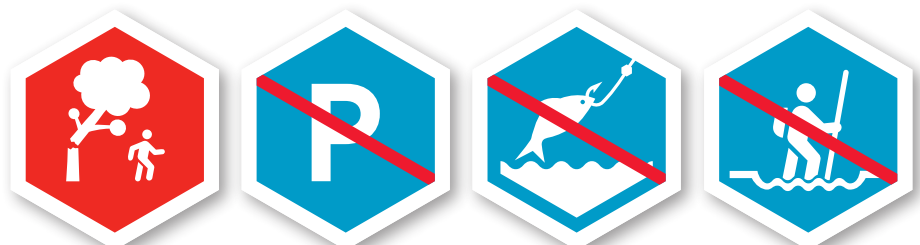

### PIKTOGRAM

Målet är att nationalparkerna ska locka en bred grupp av människor. Alla är inte intresserade av samma ämne. Den sexkantiga formen ger oss möjlighet att lyfta fram och synliggöra nationalparkens olika erbjudanden, inspirera till oväntade naturupplevelser och kommunicera hur alla, kan hitta sitt eget förhållningssätt till naturen. Den sexkantiga formen, som finns både i och runt illustrationerna gör piktogrammen till våra alldeles egna! Tematiskt följer vi SIS-standard där det är möjligt.





## 3.9 INFORMATIONSPLOTS

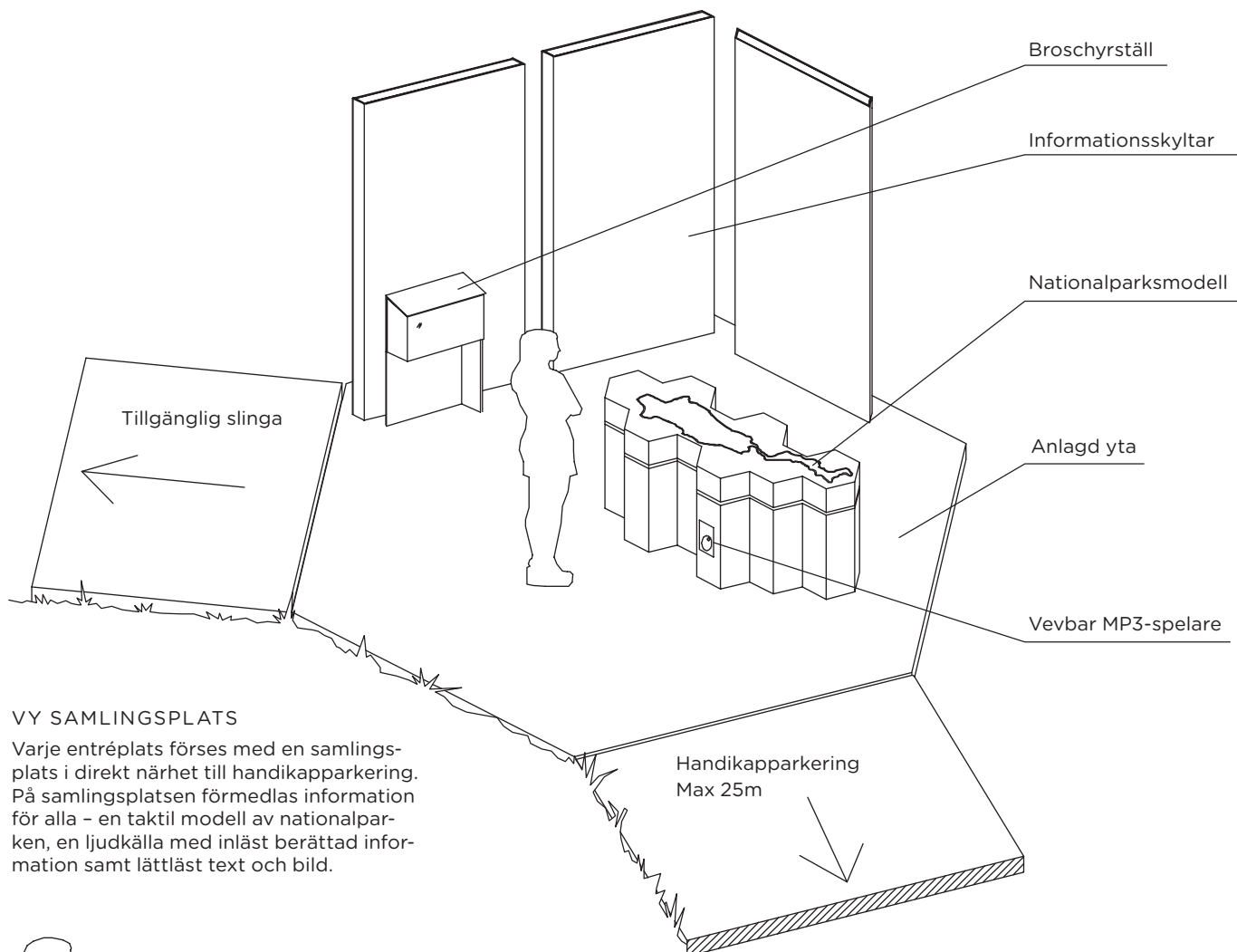

### VY SAMLINGSPLATS

Varje entréplats förses med en samlingsplats i direkt närhet till handikapparkering. På samlingsplatsen förmedlas information för alla – en taktill modell av nationalparken, en ljudkälla med inläst berättad information samt lättläst text och bild.

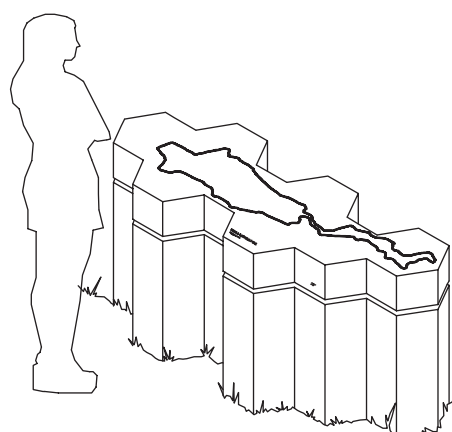

Vy nationalparksmodell



Horizontalsnitt A-A

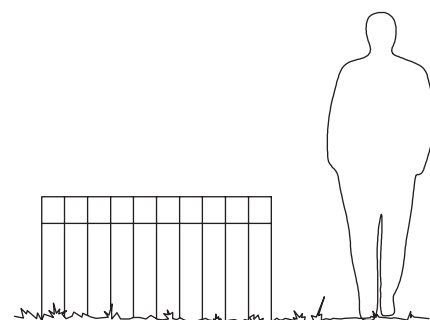

Elevation

### NATIONALPARKSMODELL

En nationalparksmodell är ett bra verktyg för att ge alla besökare en tydlig bild av nationalparken. Den kan bidra till ökad förståelse om vad som gör respektive nationalpark unik samtidigt som den ger en bra översikt. Nationalparksmodellen utgör även en utmärkt samlingsplats där ytterligare information kan finnas.



# 3.10 INFORMATIONSSYSTEM

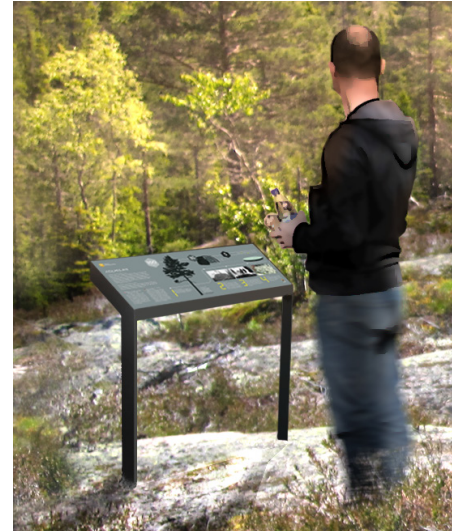

Informationssystem / Stor

Informationssystem / Liten lutande

## INFORMATIONSSKYLTAR

Få komponenter och utfallande bildyta gör att skyltarna "växer fram ur marken". Informationen är övergripande med fokus på varje nationalparks unika egenskaper och det en besökare kan förväntas uppleva för att göra besöket minnesvärt. Mycket bild och begränsad kärnfull text gör innehållet lättillgängligt för alla besökare.

Stor vy informationsskylt  
Hål för utsikt

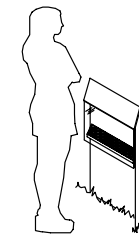
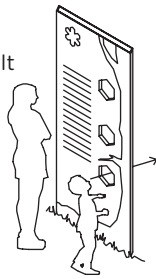

Vy broschyrställ

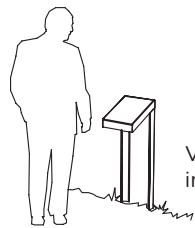

Vy lutande med liten informationsskylt

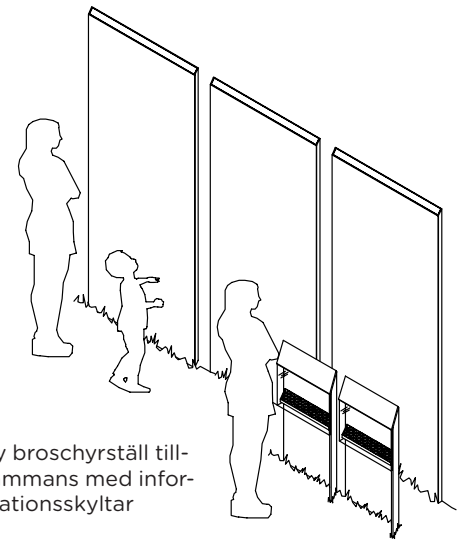

Vy broschyrställ tillsammans med informationsskyltar

Informationsskyltar / Stor / Vid entréer

Informationssystem / Stor / Början på leder och slingor

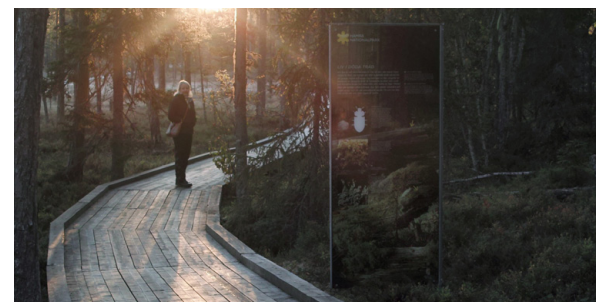

Informationsskyltar / Liten lutande

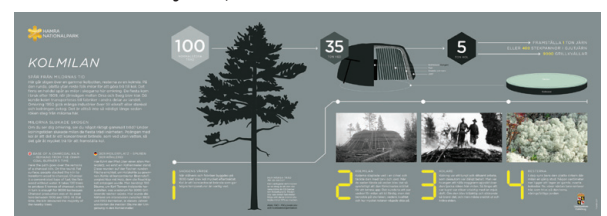





# 3.12 BROSCHYRER

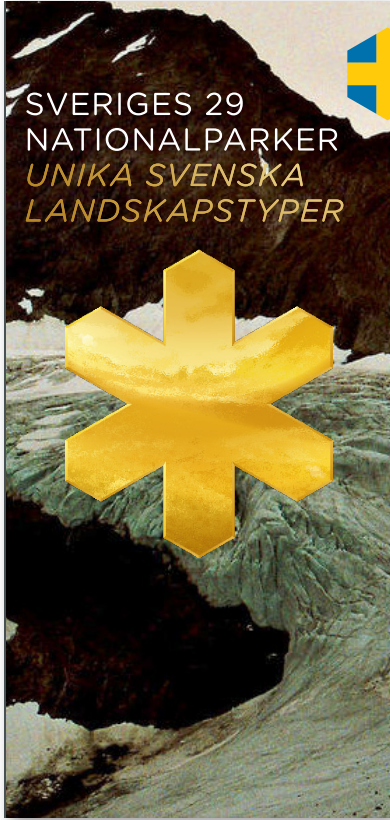

OM SVERIGES NATIONALPARKER ELLER SPECIFIK NATIONALPARK

Om Sveriges nationalparker. Broschyr med information om kronjuvelerna i svensk natur, varför nationalparkerna finns och översikt över de olika nationalparkernas utbud. Generell information om den lokala nationalparken.

Specifik nationalpark. Titel beskriver så att man snabbt förstår vad som gör nationalparken unik och intressant. På broschyrens baksida berättar vi alltid om alla Sveriges nationalparker.



ÄMNESGUIDE

Fördjupad information kring den aktuella nationalparkens intressanta natur och djurliv. Kunskapsspridare och intresseväckare för "semi-proffsen". Gärna i samarbete med Nationalnyckeln när det gäller den fördjupade informationen. På broschyrens baksida berättar vi alltid om alla Sveriges nationalparker.



SNABBGUIDE

För den ovane besökaren eller den som har begränsad tid kan en anpassad guide göra besöket intressant och minnesvärt. Piktogrammen gör det lätt och snabbt att förstå svårighetsnivån för barnfamiljer, funktionshindrade och alla andra. På broschyrens baksida berättar vi alltid om alla Sveriges nationalparker.

## Ämnesguide / Inlägga



Om Sveriges nationalparker på baksida

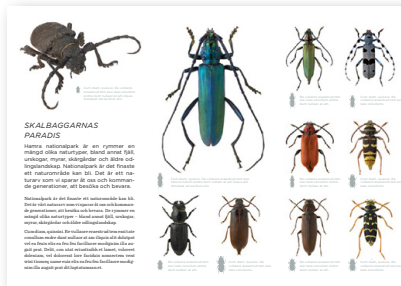

## Snabbguide / olika framsidor och inlägga





## 3.13 PAPPER

### FOLDRAR

När vi väljer papper till våra foldrar ställs det höga krav på hållbarhet. Foldern ska hålla för att förvaras utomhus året om och tåla att följa med på en tur i parken utan att gå sönder allt för snabbt. Därför rekommenderar vi att man alltid trycker en vattenbaserad skyddslack. Dessutom är det viktigt att papprets fiberriktning hamnar rätt, den ska vara horisontal för att foldern inte ska rulla ihop sig.

Dock använder vi alltid träfiberbaserat papper och inte syntetiskt material då det lätt ska brytas ner i naturen. Gärna FSC-certifierat eller Bra Miljöval. Gärna ett bestruket så kallat silk papper med hög vithet.

# 4. VÄGVISNING

Vårt system bygger på få och enkla element. Systemet har tydligt släktskap med informationstavlorna och hanterar både tillfart och vägvisning i naturen. Här är det viktigt att både kunna synas tydligt och smälta in och anpassa sig till naturen runt omkring.



## 4.1 HÄNVISNINGSSYSTEM

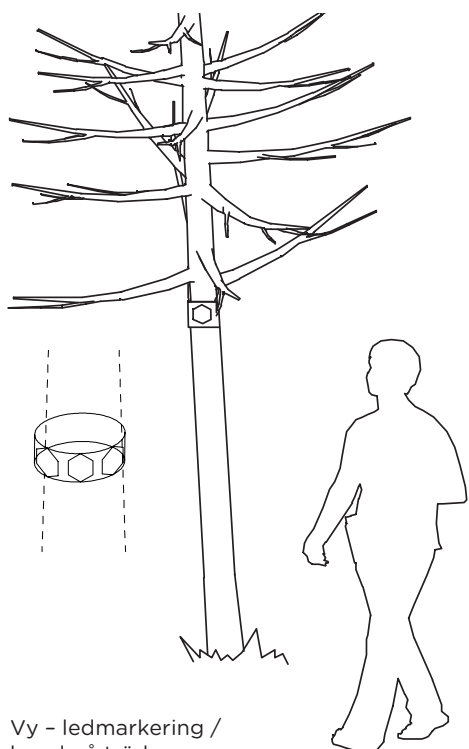

Vy - ledmarkering /  
band på träd

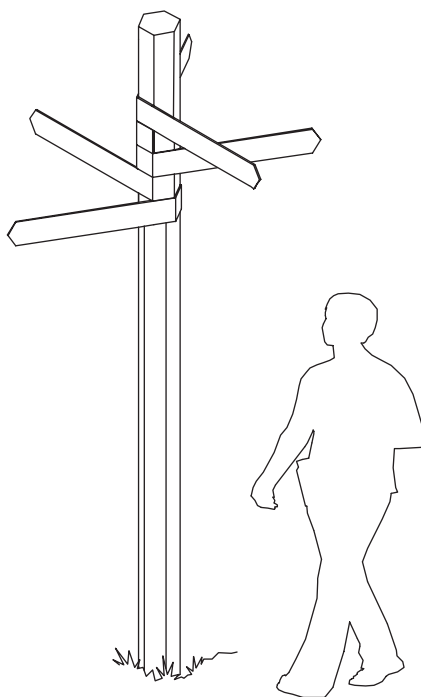

Vy vägvisningsskylt - hög

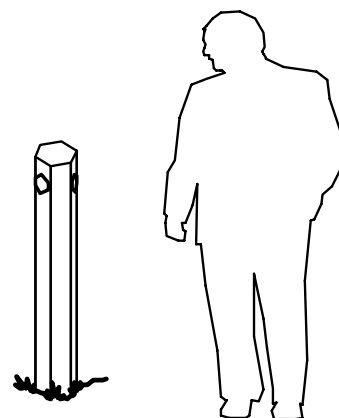

Vy gränsstolpe

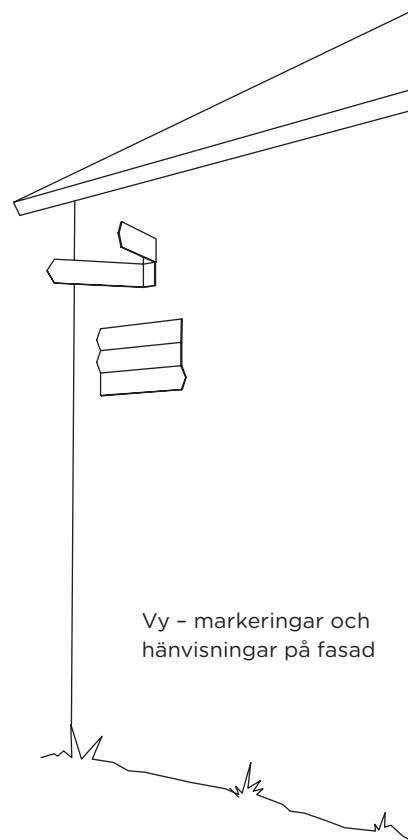

Vy - markeringar och  
hänvisningar på fasad

### VÄGVISARE

Skylt med text och laminerade infästa piktogram. Produceras i tre till fyra standardstorlekar. Ledmarkeringsskylt med stolpe av trä och skyltar av mörkgråfärgad metall.



### LEDMARKERING

Tygband som enkelt fästs runt träd med låsfunktion baktill.





## 4.2 HÄNVISNINGSSYSTEM/FÄRGER

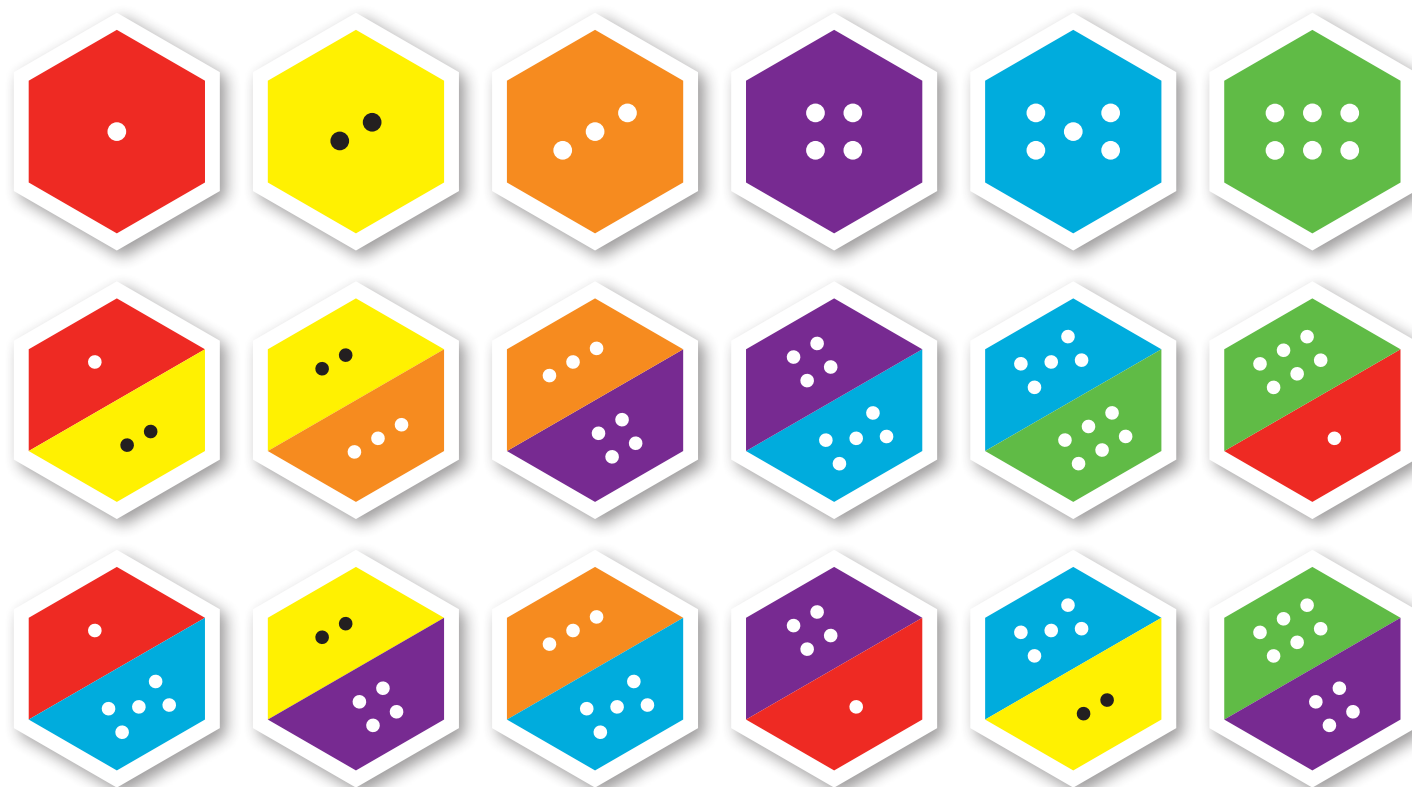

### FÄRGER

Hänvisningsfärger med avstånd, färg och punktmärkning för färgblinda. Ca 18-20 färgkombinationer är möjliga. I första hand används primärfärgerna eftersom de syns allra bäst i sin miljö.

### SKALA 1:1

Måttet för färgsystemets symboler är 70 x 81 mm inräknat den vita kanten på 5 mm. Se avsnitt 3.2 om primär- och sekundärfärger.

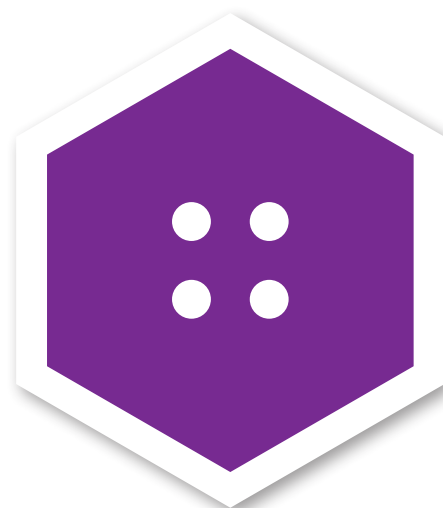

## 4.3 HÄNVISNINGSSYSTEM / BILAR



VÄGSKYLTY - Efter Trafikverkets rekommendationer,

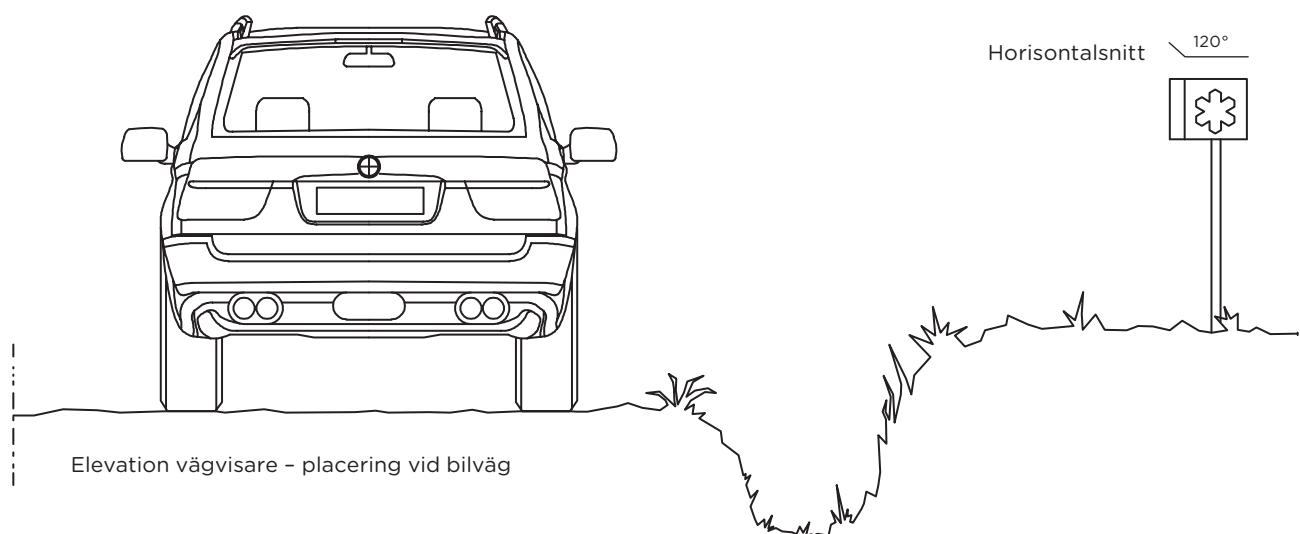

**HÄNVISNINGSSYSTEM**  
Ovan och till höger visas skyltsystem för bilvägar.

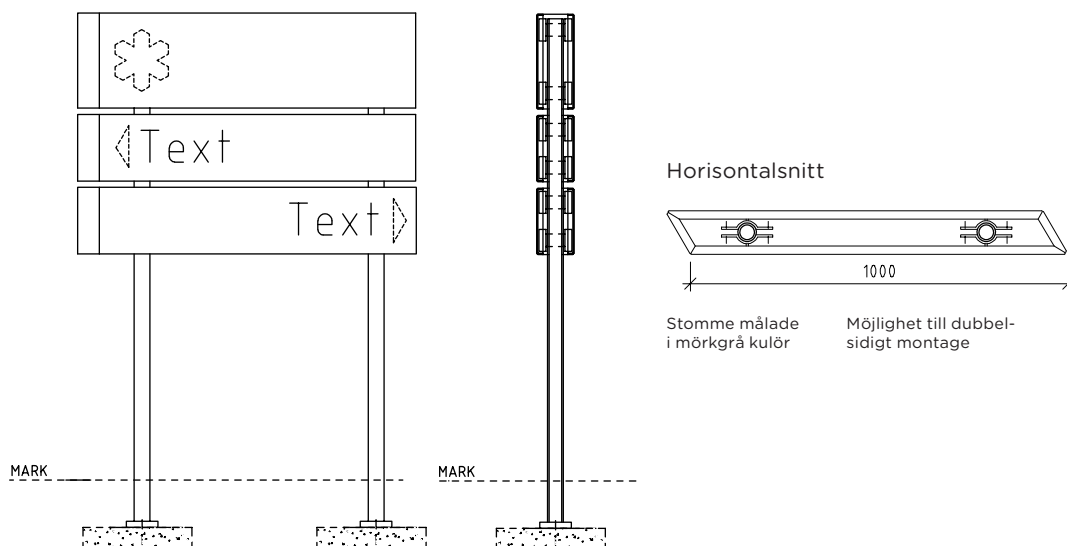



# 5. BYGGSYSTEM OCH PERSONALMATERIAL

Varje parks karaktär skall kunna hanteras i byggnader och byggda element men med en bredare palett.

Här finns utrymme för lokala anpassningar och olika leverantörer. Det viktiga är att vi följer vårt formspråk och att vi alltid applicerar vår logotyp på det förutbestämda sättet.

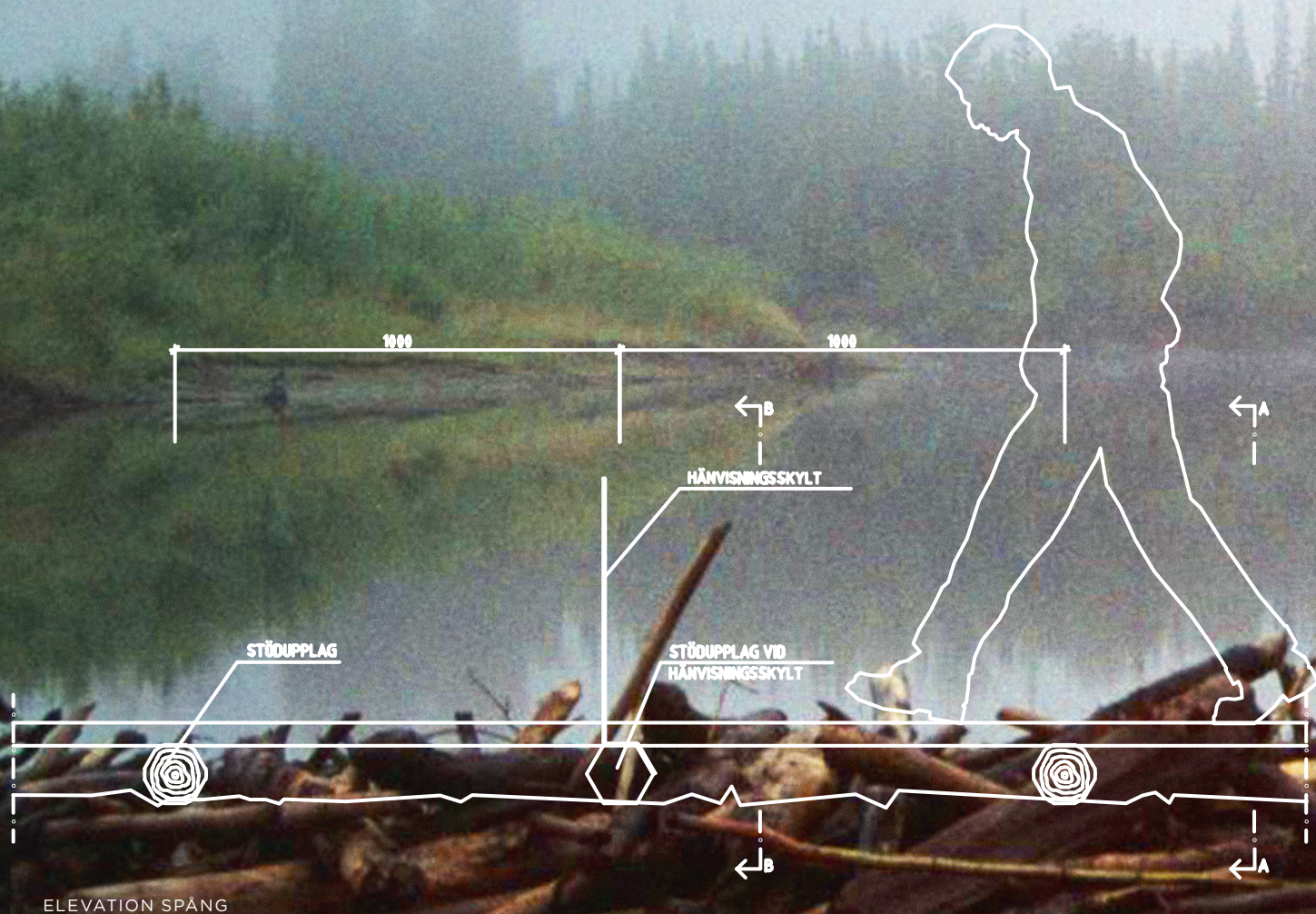



## 5.1 BYGGGSYSTEM

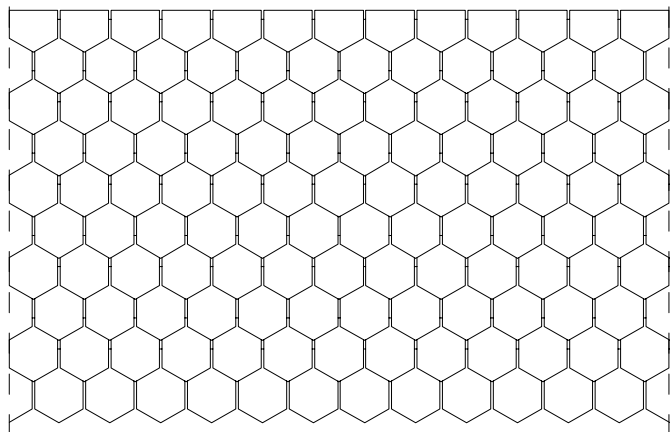

FJÄLLPANEL

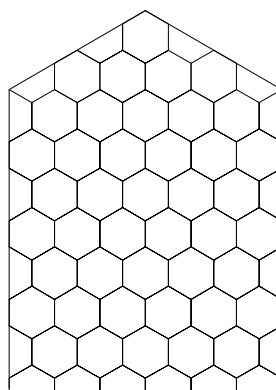

GLASINFATTNING

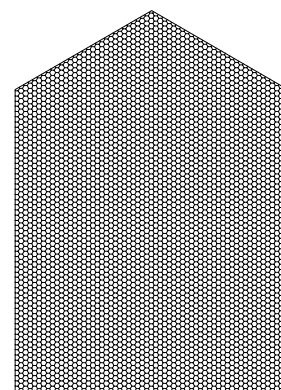

MYGGNÄT

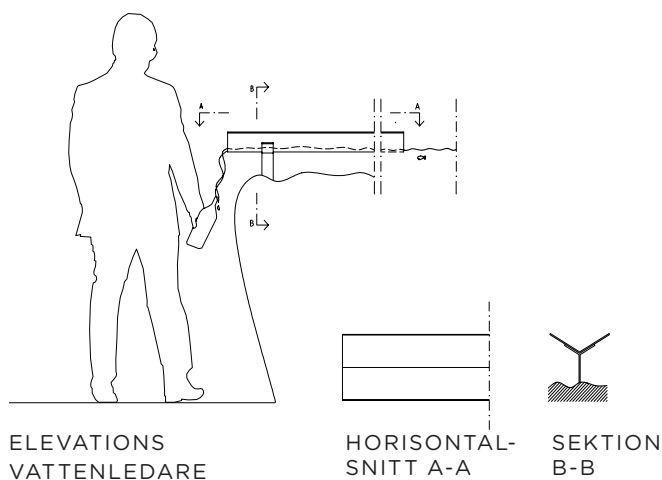

ELEVATIONS  
VATTENLEDARE

HORIZONTAL-  
SNITT A-A

SEKTION  
B-B

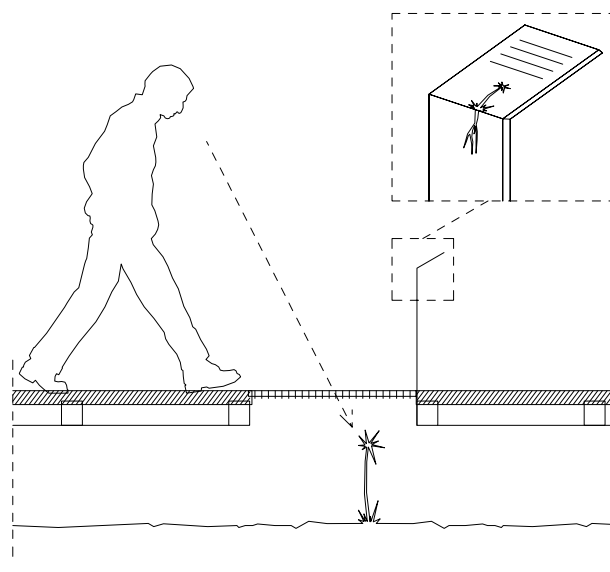

GALLERNÄT FÖR GENOMSIKTLIGHET

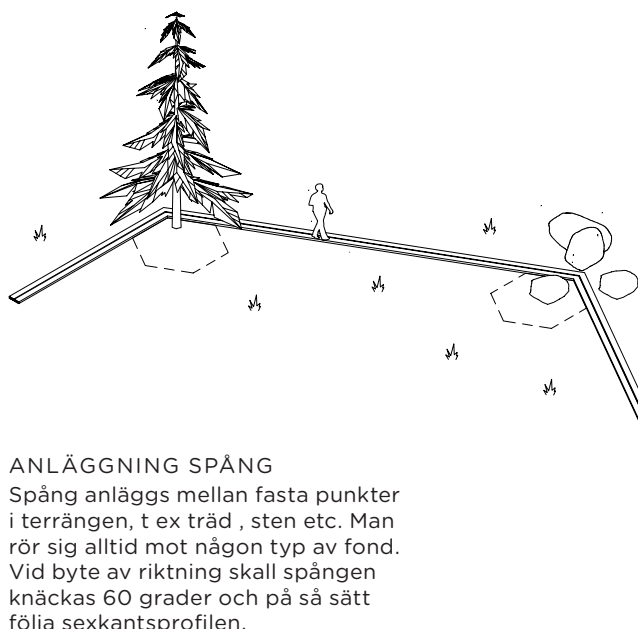

### ANLÄGGNING SPÅNG

Spång anläggs mellan fasta punkter i terrängen, t ex träd , sten etc. Man rör sig alltid mot någon typ av fond. Vid byte av riktning skall spången knäckas 60 grader och på så sätt följa sexkantsprofilen.

### ANLÄGGNING SPÅNG VID SEVÄRDHET

Spång anläggs så att man rör sig runt objektet i en sexkantsformad bana

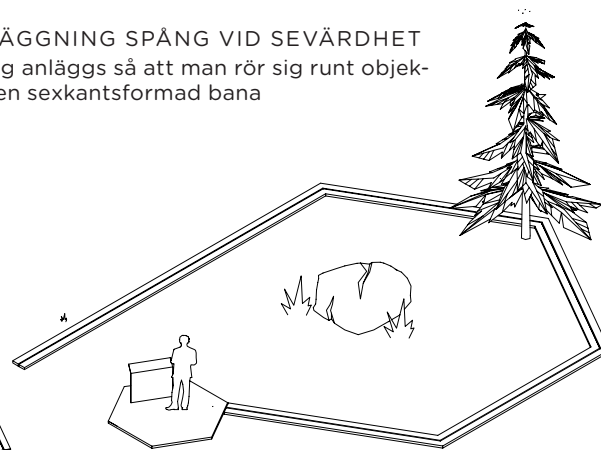



## 5.2 PERSONALMATERIAL

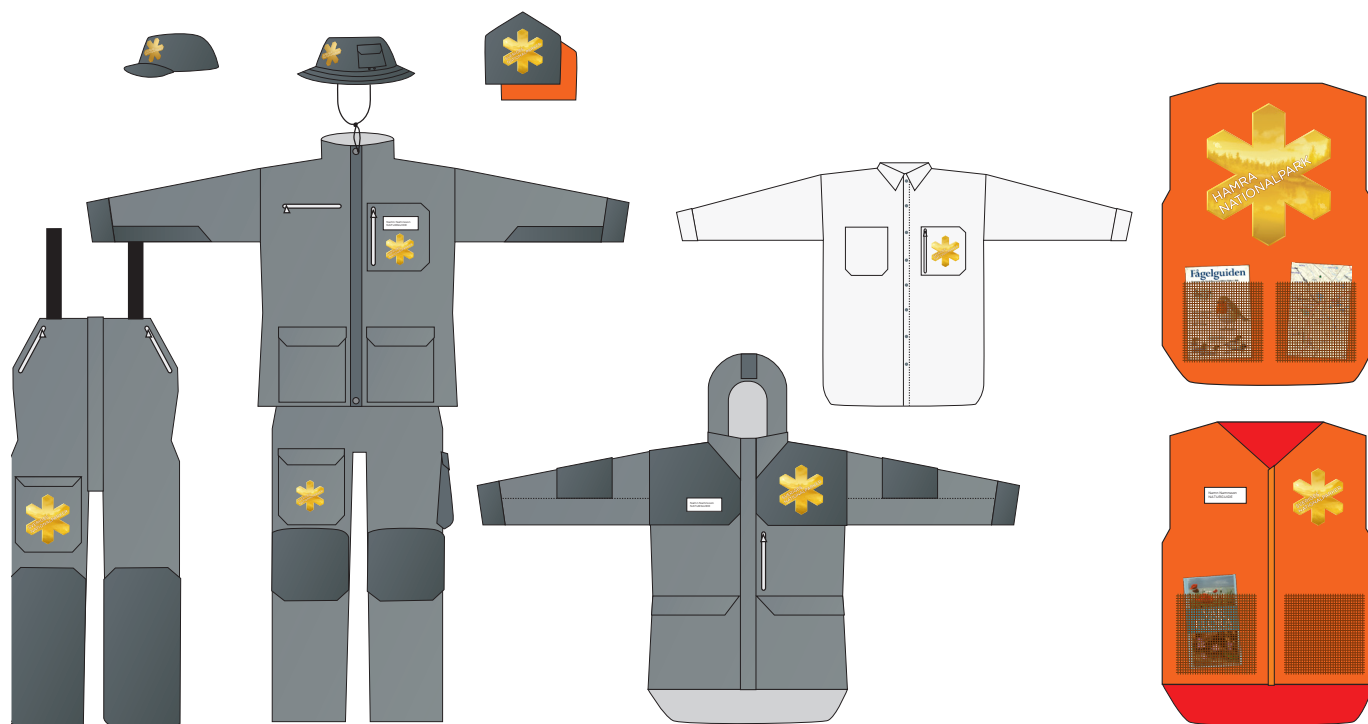

### PERSONALKLÄDER

Personal utgör en viktig kontaktyta i mötet med besökaren som representanter för varumärket. Kläder och utrustning måste därmed utstråla professionalitet och kvalitet.

Dessutom är miljöhänsyn en viktig faktor. Till kläder bör vi därför arbeta med certifierade naturmaterial och återvunnen syntetfiber i största möjliga mån.

Klädernas design tar sin utgångspunkt i identitetens formspråk med snedskurna detaljer. De är märkta med stora logotyper i reflexguld.



### FORDON

Det viktigaste elementet på fordonsdekoren är logotypen. När möjlighet finns kan ett mer utarbetat förslag tas fram (som fordon med orange element).



# 6. DIGITALT

Ur ett tillgänglighets- och resursperspektiv är det naturligt att öka vårt fokus på digital information och vägvisning. Här kommer särskilda regler gälla för hur identiteten appliceras eftersom både rörlighet och ljud är lika viktiga beståndsdelar som det tvådimensionella.





## 6.1 DIGITAL GUIDNING



### DIGITAL GUIDNING - HEMSIDA

Som att "kliva in i naturen" med levande ljud och bilder. En naturupplevelse utöver det vanliga. Sveriges Nationalparker hemsida växlar mellan parkernas bakgrundsbilder. Logotypen reflekterar naturen och ljuset - gärna solstrålar på dagen och skymningsljus på kvällen.



### DIGITAL GUIDNING - MOBIL

Vägvisning och naturinformation på plats i naturen.